

光センサ仕様

EL-A1対応

【接続】

エレクス推奨接続(光センサ2は、使用しなくてもバトル回数は表示できます)
本仕様は、遊技者の押し順ミスによる誤表示がありません。

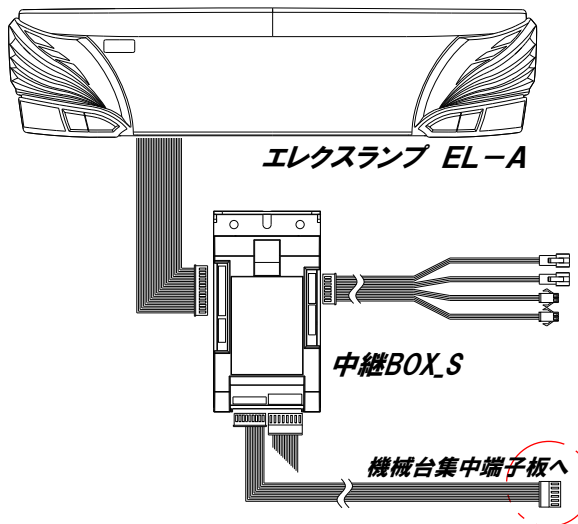

6P	1番ピン	IN
	2番ピン	OUT
	3番ピン	RB
	4番ピン	BB
	5番ピン	CT
	6番ピン	コモン

分岐ハーネス

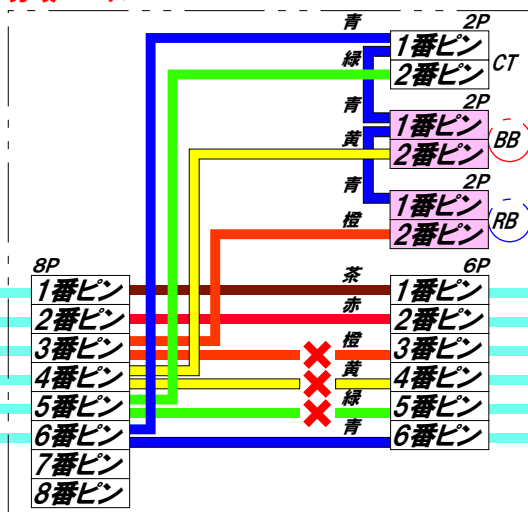

光センサ1

※光センサは光源に接触する程度まで近づけてテープなどで固定してください。

光センサ2

8P	1番ピン	IN
	2番ピン	OUT
	3番ピン	AT初当
	4番ピン	AT
	5番ピン	AT初当
	6番ピン	コモン
	7番ピン	③同様
	8番ピン	ドア



機械台

機械台集中端子板と中継BOXの間に分岐ハーネスを接続し、光センサを分岐ハーネスへ接続。
光センサは、神拳勝舞ランプ(BB)、バトルランプ(RB)へ設置します。集中端子板からの3・4・5番ピンの信号はX印部で切断します。

【設定項目】

- 04-06:3 初当表示3日間
- 04-33:1 履歴グラフを初当グラフ表示
- 04-37:1 履歴グラフ下7セグ継続表示
- 06-06:3 獲得数加算システム

【必要部材】

- 光センサハーネス_007-029 2本
- 分岐ハーネス_007-033 1本

【表示】

BB表示部 大当:神拳勝舞(バトル)回数
RB表示部 RB:スペシャルバトル回数 初当:AT初当回数

3日間 バトル回数 3日間 スペシャルバトル・初当回数

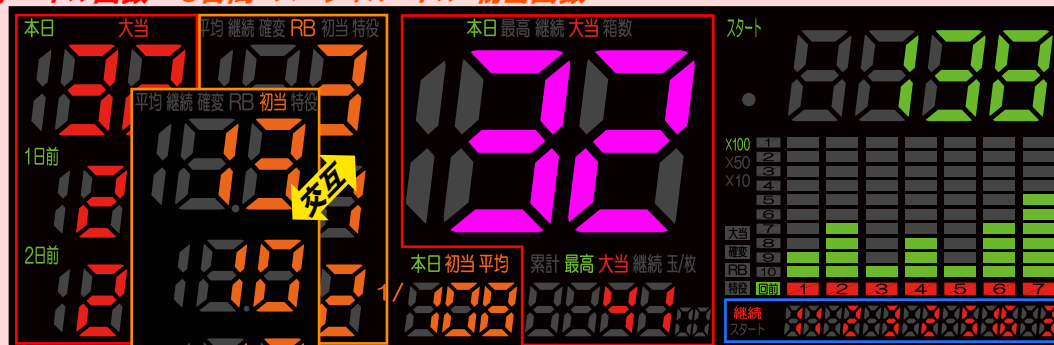

本日・最高 バトル回数 AT(闘神演舞)の継続回数

光センサ仕様

EL-A2対応

【接続】

エレクス推奨接続(光センサ2は、使用しなくてもバトル回数は表示できます)
本仕様は、遊技者の押し順ミスによる誤表示がありません。

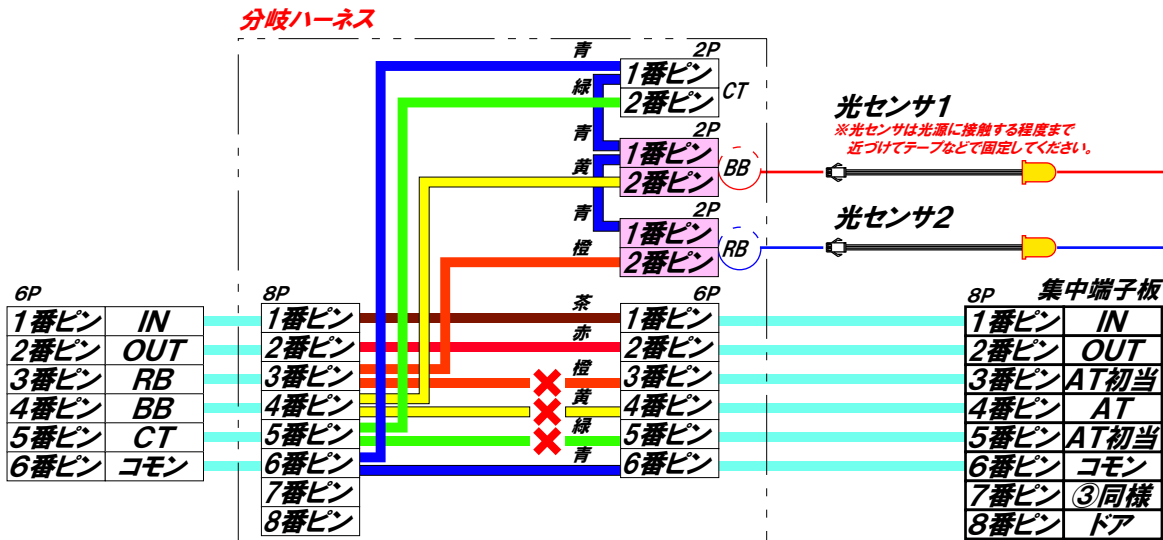
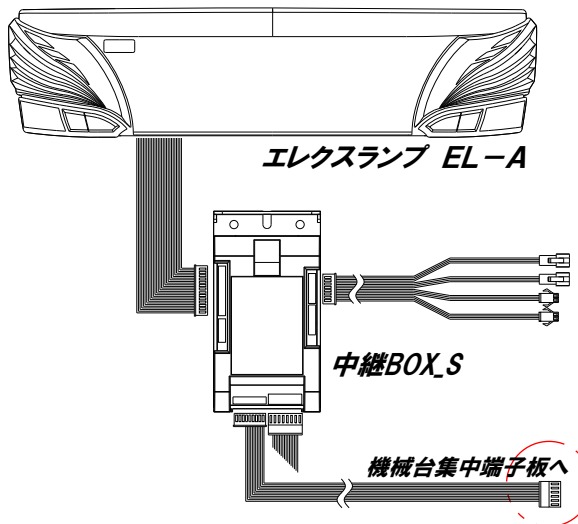

機械台集中端子板と中継BOXの間に分岐ハーネスを接続し、光センサを分岐ハーネスへ接続。
光センサは、神拳勝舞ランプ(BB)、バトルランプ(RB)へ設置します。集中端子板からの3・4・5番ピンの信号はX印部で切断します。

【設定項目】

- 04-06:1 初当表示
- 04-33:1 履歴グラフを初当グラフ表示
- 04-37:1 履歴グラフ下7セグ継続表示
- 06-06:3 獲得数加算システム

【必要部材】

- 光センサハーネス_007-029 2本
- 分岐ハーネス_007-033 1本

【表示】

BB表示部 大当:神拳勝舞(バトル)回数
RB表示部 RB:スペシャルバトル回数 初当:AT初当回数

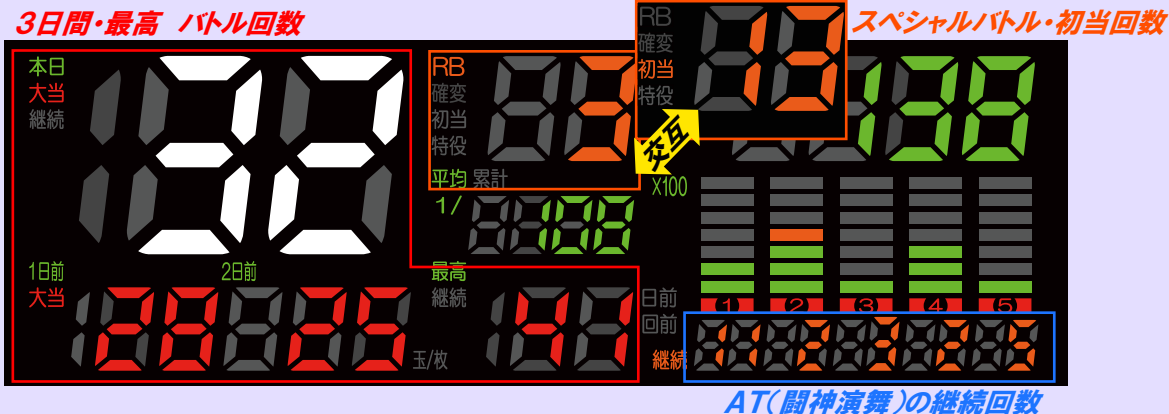

光センサ仕様

EL-A3対応

【接続】

エレクス推奨接続(光センサ2は、使用しなくてもバトル回数は表示できます)
本仕様は、遊技者の押し順ミスによる誤表示がありません。

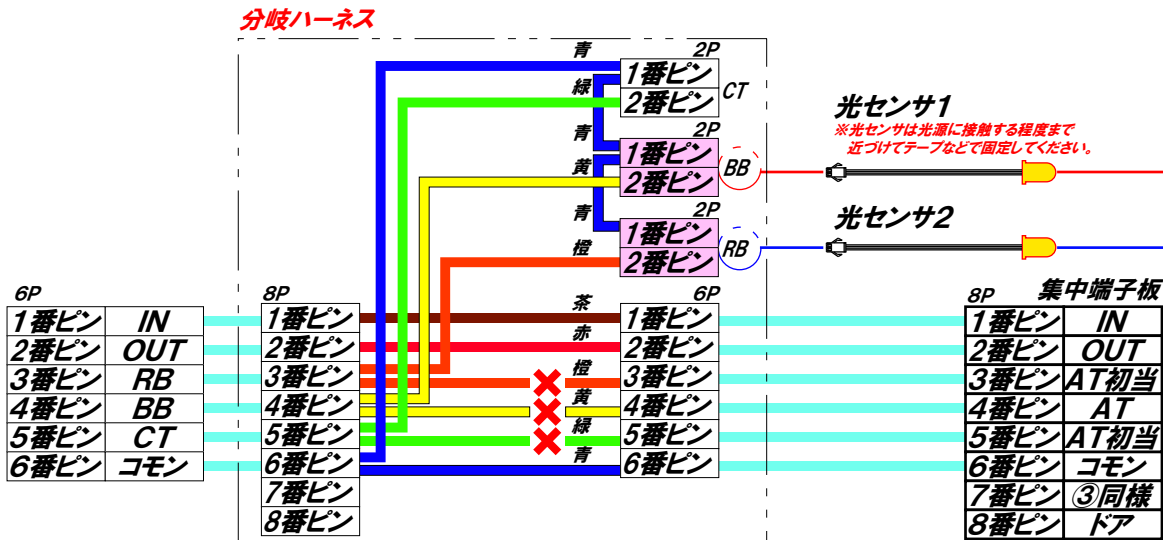
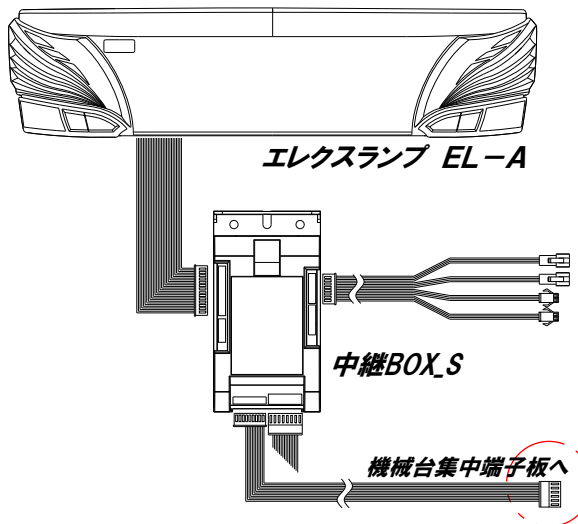

機械台集中端子板と中継BOXの間に分岐ハーネスを接続し、光センサを分岐ハーネスへ接続。
光センサは、神拳勝舞ランプ(BB)、バトルランプ(RB)へ設置します。集中端子板からの3・4・5番ピンの信号はX印部で切断します。

【設定項目】

- 04-33:1 履歴グラフを初当グラフ表示
- 04-37:1 履歴グラフ下7セグ継続表示
- 06-06:3 獲得数加算システム

【必要部材】

- 光センサハーネス_007-029 2本
- 分岐ハーネス_007-033 1本

【表示】

BB表示部 大当:神拳勝舞(バトル)回数
RB表示部 RB:スペシャルバトル回数

